

# LANCE-BALLES TENNIS TUTOR 4 PLUS PLAYER



## **Introduction :**

**Cette notice contient d'importantes instructions pour la sécurité de l'utilisateur, et des renseignements concernant l'usage de votre lance-balles TENNIS TUTOR.**

**Afin d'essayer de vous satisfaire pleinement :**

Vérifier l'état du lance-balles dès réception et vérifier qu'il n'y pas de chocs, fissures...

## **IMPORTANT**

### **GARDER L'EMBALLAGE D'ORIGINE**

**Le carton d'origine sera nécessaire pour expédier le lance-balles pour une intervention sous garantie**

# **PRECAUTIONS IMPORTANTES**

**NE PAS RESTER DEVANT LE LANCE-BALLES AU MOMENT DE  
L'ENVOI  
NE PAS INSERER VOTRE MAIN OU D'OBJETS DANS LA MACHINE  
NE PAS UTILISER LE LANCE-BALLES PAR TEMPS HUMIDE**

## **ELECTRICITE STATIQUE**

**Par temps sec, l'action de la balle contre les roues du lance-balles peut provoquer une légère électricité statique lorsque vous touchez le système de contrôle.**

**AVANT TOUTE UTILISATION, VEUILLEZ METTRE EN CHARGE  
VOTRE LANCE-BALLES  
PENDANT 18H00**

### **Période de mise en marche :**

**Ne pas utiliser de balles neuves pendant les 10 premières heures de fonctionnement. En effet, les balles neuves peuvent laisser une légère couche de feutre et de colle sur les roues du lance-balles.**

### **Régularité de l'envoi :**

L'envoi régulier des balles doit se faire uniquement avec des balles de mêmes pressions. Si vous mettez dans le lance-balles un mélange de balles neuves et de balles usagées ou sans pression, l'envoi ne sera pas régulier.

### 1) POWER/MISE EN MARCHÉ :

Appuyez sur « ON » pour mettre en veille votre lance-balle (temps de mise en route avant envoi : 10 secondes).

### 2) BALL SPEED/VITESSE DE BALLE :

Appuyez sur la flèche du haut, augmentez votre vitesse. Appuyez sur la flèche du bas, diminuez votre vitesse. Changer les effets peut influencer la vitesse de la balle.

3) **ELEVATION** : Appuyez en haut pour augmenter la trajectoire de balle. Appuyez en bas pour diminuer la trajectoire de balle. La hauteur maximum et minimum se bloque automatiquement.

4) **BALL FEED/FREQUENCE** : Appuyez sur la flèche du haut, augmentez la fréquence. Le bouton START/STOP envoie les balles de manière discontinue.

5) **SPIN/EFFETS** : Tournez le bouton à partir de la position « Flat » soit vers la droite pour augmenter l'effet « lifté » soit vers la gauche pour augmenter l'effet « slicé ». 2 barres indiquées sur l'écran indiquent un effet plat.

6) **OSCILLATOR/OSCILLATEUR** : Tout d'abord appuyez sur le bouton «OFF(CENTER) » pour mettre en position initiale l'oscillation. Ensuite, alignez vous-même votre machine. Enfin, sélectionnez le mode d'oscillation.

7) **REMOTE** : Uniquement pour les modèles avec une télécommande. Appuyez sur le bouton pour que le lance-balles puisse recevoir les informations de votre télécommande.

8) **PRISE DE RECHARGE DE BATTERIE** : branchez votre batterie sur le secteur.

9) **INDICATEUR DE RECHARGE** : Voyant rouge signifie que votre batterie est vide. Voyant vert, signifie que votre batterie est pleine

10) **BOUTON RESET** : Le bouton reset ne doit pas être utilisé pour les raisons suivantes :

- 1) Une balle est bloquée dans la machine : enlevez la balle avant d'utiliser le bouton reset. Si vous ne voyez pas la balle entre les roues, regardez à l'arrière de la machine.
  - 2) Les roues sont sales et lisses. Nettoyez les roues régulièrement comme indiqué dans le menu « Entretien » page 8.
  - 3) Le lance-balles a besoin d'être réparé.
- N'appuyez plus sur le bouton si celui-ci ne s'enclenche pas.

11) **PLAYER MODE** : Voir page 6



## **Télécommande :**

Le lance-balles fonctionne avec la télécommande uniquement si le bouton « ON » de l'écran de contrôle est enclenché.

Fréquence : Appuyez ball feed pour alterner la fréquence d'envoi.

Oscillateur : appuyez sur l'oscillateur si vous souhaitez changer les trajectoires de balles.

Le bouton « oscillateur » doit être sur « ON » ;

Le Tennis Tutor bip à chaque nouvelle information.

Pour améliorer la durée de vie de votre batterie appuyez sur « OFF » lorsque vous ramassez les balles.

La télécommande fonctionne avec une pile de 12Volts.

Télécommande pour 2 lignes :

Pour envoyer les balles pour 2 lignes, appuyez sur le bouton fréquence de l'écran de contrôle.

## **Batterie :**

**Chargement de la batterie :** Après chaque utilisation, rechargez immédiatement la batterie.

### **Batterie standard :**

Branchez la batterie dans le secteur. Le voyant rouge indique que votre batterie est vide.

Le voyant vert indique que votre batterie est pleine. Débranchez la batterie du secteur lorsque votre batterie est pleine. Le temps de charge est environ 18 heures pour obtenir une batterie pleine. Ne pas recharger votre batterie jusqu'au bout peut diminuer la durée de vie de votre batterie.

Une batterie pleine vous permet de jouer entre 4 et 6 heures. Une vitesse supérieure nécessite plus de puissance donc vous utilisez d'avantage votre batterie. **Pour améliorer la durée de vie de votre batterie, chargez là sans interruption pendant 48 heures chaque mois. Si vous n'avez pas utilisé votre batterie pendant un certain temps, chargez-là pendant 3 jours. Ne pas la charger plus de 5 jours.**

### **Batterie faible :**

Un bip vous informe que la batterie est faible. Après ce bip, il vous reste 15 à 30 minutes d'utilisation.

## **Instructions :**

Placez votre lance-balles en fond de court bien au centre du terrain. Avant de débiter, il est préférable d'interrompre l'éjection de balles en appuyant sur le bouton "START/STOP" du contrôle de l'intervalle.

Appuyez sur le bouton "OFF CENTER", cela placera l'oscillateur à la position centrale, placer ensuite le lance-balles bien parallèlement à la ligne de fond de court.

Appuyez ensuite au choix sur "BEGINNER" (débutant), "INTERMEDIATE" (perfectionnement) ou "ADVANCED" (Compétition) : le lance-balles choisira alors les réglages appropriés en intervalle de tir, élévation, vitesse et effet, puis variera les positions de tir et la longueur des tirs pour que vous vous retrouviez comme face à un adversaire virtuel.

Redémarrez l'envoi de balles en appuyant sur le bouton "START/STOP" ou en appuyant sur le bouton "BALL FEED" de la télécommande.

La première balle qui sera envoyée lorsque vous utilisez un bouton "PLAYER MODE" le sera au centre du court et avec une grande longueur. Utilisez ce premier tir comme référence pour faire vos réglages en élévation, vitesse ou effets.

Les réglages que vous utilisez seront gardés en mémoire même si vous éteignez le lance-balles, comme cela vous pourrez redémarrer votre prochain entraînement sur les mêmes bases.

Par contre, si vous changez de mode ("BEGINNER", "INTERMEDIATE", "ADVANCED"), cela supprimera les réglages que vous avez faits (pour revenir aux réglages d'usine).

Les emplacements de tir et la longueur des tirs sont programmés pour simuler des partenaires réels. En mode "BEGINNER", les balles ne seront pas tirées dans les coins mais la longueur des balles variera plus souvent avec de grandes amplitudes (et plus que dans les modes "INTERMEDIATE" ou "ADVANCED").

En mode "INTERMEDIATE" ou "ADVANCED" les balles seront tirées sur tout le court, mais plus souvent au centre comme dans un vrai match.

En mode "ADVANCED" les balles seront tirées très souvent dans les coins droit et gauche, mais avec moins de variation de vitesse.

# PLAYER MODE™



Placez le lance-balles sur la ligne de fond de court. Avant de choisir votre programme, arrêtez l'envoi de balles en appuyant sur START/STOP.

Tout d'abord appuyez sur le bouton «OFF(CENTER) » pour mettre en position initiale l'oscillation. Ensuite, alignez vous-même votre machine. Enfin, sélectionnez le mode d'oscillation.

Une seule pression sur un bouton assure la simulation d'un adversaire débutant (jeu uniquement au centre), niveau de jeu moyen et joueur de compétition (jeu au centre et sur toute la largeur du court). Jeu à plat, lifté, court, long ...

Le déplacement, la longueur de la balle, ne sont pas faits au hasard, mais peuvent être programmés.

Par exemple, pour un jeu au milieu du court, mais avec un déplacement en profondeur, vous n'avez pas que les réglages standards, vous pouvez ajuster les paramètres en diminuant ou en ajoutant du lift, de la hauteur comme vous le souhaitez.

## Utilisation Tennis Tutor :

Positionnez le TENNIS TUTOR sur le court comme indiqué sur le croquis ci-dessous. Mettez-le sur la ligne de fond de court pour des vitesses de balles plus lentes.

Ouvrez le verrou qui maintient les côtés du panier de balles fermé et dressez ces côtés verticalement. Introduisez les balles dans ce panier. Le système d'alimentation de balles TENNIS TUTOR fonctionnera mieux si vous mettez les balles vers l'avant du lance-balles, afin qu'elles ne soient pas entassées directement au dessus du rotor.

Pour répéter des coups réguliers : pointez le TENNIS TUTOR dans la direction souhaitée.  
Pour des tirs au hasard : positionnez le lance-balles pour que l'oscillateur intégré balaye le côté droit du court et le côté gauche de façon égale.

Mettez le bouton de mise en marche sur la position "on" et réglez la vitesse de balles, l'alimentation de balles et la longueur de balles pour obtenir les tirs désirés. Eteignez le lance-balles pendant 5 seconde pour permettre à la temporisation de départ de s'activer, puis remettez-le en marche (ainsi que l'oscillateur si vous le désirez), et mettez-vous en position sur le court.

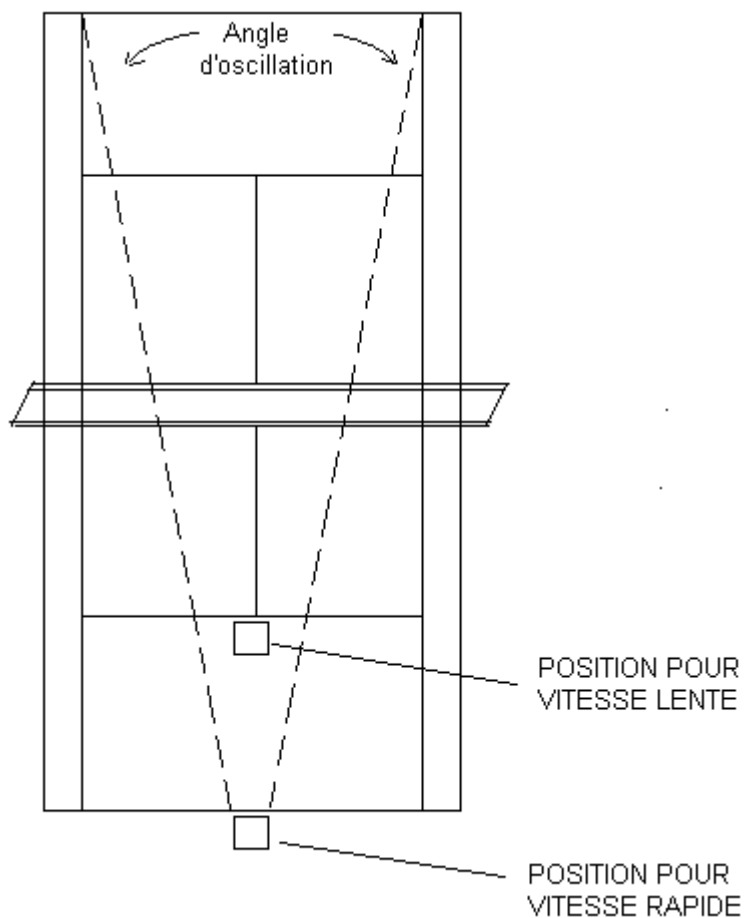

### **Transporter le Tennis Tutor :**

Enlevez toutes les balles du lance-balles avant de le transporter.

Pour transporter le Tennis Tutor, étirez la barre du lance-balles jusqu'au bout.

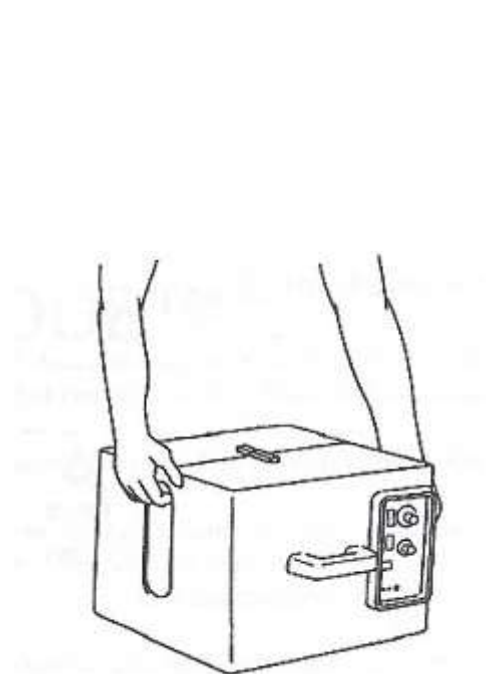

### **Entretien :**

Le Tennis Tutor nécessite un entretien régulier.

Nettoyez les roues toutes les 100 heures de travail.

Nettoyez-le hors tension.

N'utilisez pas de produits chimiques

N'utilisez pas d'air comprimé

Stockage : Stocker le Tennis Tutor dans un endroit sec et propre.

Chargez la batterie avant de le stocker.



Afin d'augmenter la durée de vie de votre machine, une maintenance continue est nécessaire. Donc, veillez à nettoyer fréquemment la partie intérieure de votre lance balles. Poussière, terre battue...peuvent gêner le bon fonctionnement de la partie mécanique et électronique. Assurez-vous que la partie rugueuse des roues n'est pas trop lisse. Dans le cas contraire, les balles ne seront pas envoyées et la machine s'arrêtera.

## **GARANTIE**

### Durée de la garantie :

Se référer aux conditions générales de ventes TENNISPRO DISTRIBUTION.

### Etendue de la garantie :

La garantie porte sur tous les défauts au niveau du matériel et de la fabrication.

### Sont exclus :

- Les pièces dont le numéro de série a été effacé, modifié ou enlevé ;
- Les pièces endommagées à la suite d'un accident, d'une mauvaise manipulation, d'un abus, de négligence, d'une modification du produit non-autorisée ou du non-respect des instructions données par le manuel d'utilisation ;
- Les pièces endommagées à la suite d'une réparation par une personne sans autorisation de la société TENNISPRO DISTRIBUTION
- Les pièces endommagées pendant le transport (les réclamations doivent se faire auprès du transporteur).

### Ce que TENNISPRO prend en charge :

TENNISPRO prend en charge la main d'œuvre et les pièces de toute intervention qui rentre dans le cadre de la garantie. TENNISPRO prend également en charge les frais de réexpédition du lance-balles.

### Comment obtenir une intervention sous garantie :

Amener ou envoyer la machine concernée à notre adresse, en port payé.

Joignez votre nom, adresse, téléphone, copie de la facture, ainsi qu'une brève description du problème.

Si vous souhaitez retourner votre lance-balles TUTOR qui n'est plus sous garantie, notre service technique réparera votre produit.

Pour tout problème ou question sur votre machine, contactez notre service après vente à l'adresse suivante :

[sav@tennispro.fr](mailto:sav@tennispro.fr)

TENNISPRO DISTRIBUTION  
BP40153  
3 rue de Waldkirch  
Z.I NORD PARADIES  
67603 SELESTAT CEDEX  
Tél : 03 88 92 09 09